

Saunan lasiseinän asennusohje

04.24



LASITEHDAS.COM

Ennen asennusta

Lue ohjeet huolellisesti ja tarkista että tuote on ehjä ennen asennuksen aloitusta.

NOSTA HALLITUSTI

Älä työskentele yksin. Suosittelemme, että lasia nostaa aina vähintään kaksi henkilöä. Kun nostat lasin maasta, varo ettei mikään kulmista osu lattiaan. Jos lasin kulma osuu lattiaan, tämä voi johtaa sen rikkoutumiseen.

LASIEN SÄILYTYS

Säilytä ja kuljeta lasit aina pystyasennossa. Älä milloinkaan laske niitä lattialle. Kylpyhuoneen laattalattia on pahin mahdollinen säilytyspaikka. Laita lasien alle paksuja pahveja tai lautoja ja aseta ne varovasti nojaamaan seinää vasten. Muista käyttää pehmustetta myös lasin ja seinän välissä.

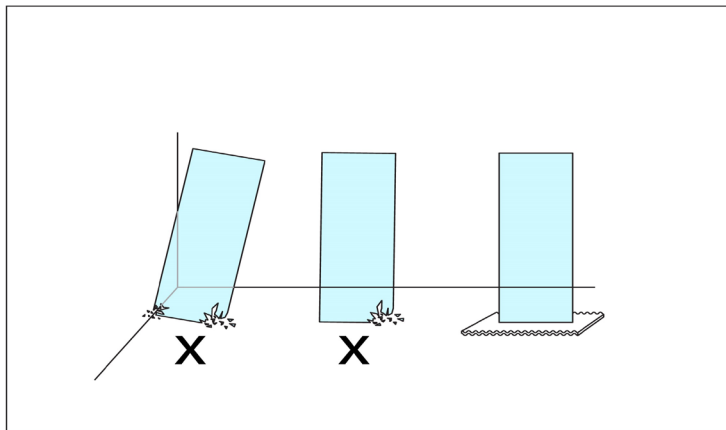

ASENNUSKIILAT U-LISTOJEN SISÄÄN

Kun lasit asenetaan U-listoihin, lasien alle tulee laittaa asennuskiilat. Mukana on sinisiä muovipaloja, joita voi käyttää lasin ja listan välissä.

Lisäämällä useampia kiiloja, pystyt nostamaan lasia. Älä asenna lasia suoraan metallilistan päälle.

Tarvittavat työkalut ja tarvikkeet

- Rautasaha tai sirkkeli (alumiini)
- Ruuvinväänin tai ruuvimeisseli
- Porakone ja terät
- Kiinnitysruuvit ja mahdollisesti proppuja (eli kiinnitystulppia)
Valitse kiinnitysruuvit alustan mukaan ja käytä aina upporuuveja. Kannan koko ei saa olla suurempi kuin 8 mm.
- Väritön/kirkas saniteettisilikoni
- Rasvanpoistoaine
- Suojakäsineet ja –lasit sekä suojamateriaaleja lasien säilytystä varten
- Lasien nostamiseen tarkoitetuista imukupeista on apua, mutta ne eivät ole välttämättömiä

SAUNAN LASIEN ASENNUSJÄRJESTYS:

- 1 Sivulasi(t)
- 2 Oven päälle mahdollisesti tuleva ylälasi
- 3 Ovi

Ks. kuva oikealla.

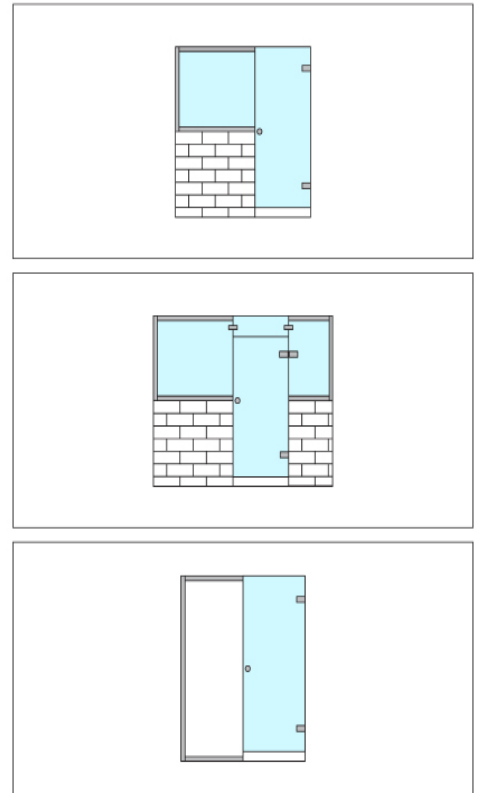

1 SIVULASIEEN ASENNUS

1. Suunnittele alumiinilistojen pituus ja katkaise ne oikean mittaisiksi. Listoihin on jätetty muutaman sentin työstövara. Listat voi katkaista rautasahalla, alumiinisirkkelillä tai pienihampaisella rakennussirkkelillä.
2. Pora kiinnitysreiät U-listojen pohjaan.
Huomioi, että alle metrin pituiset listat kiinnitetään kahdella ruuvilla ja yli metrin pituiset kolmella tai useammalla ruuvilla.

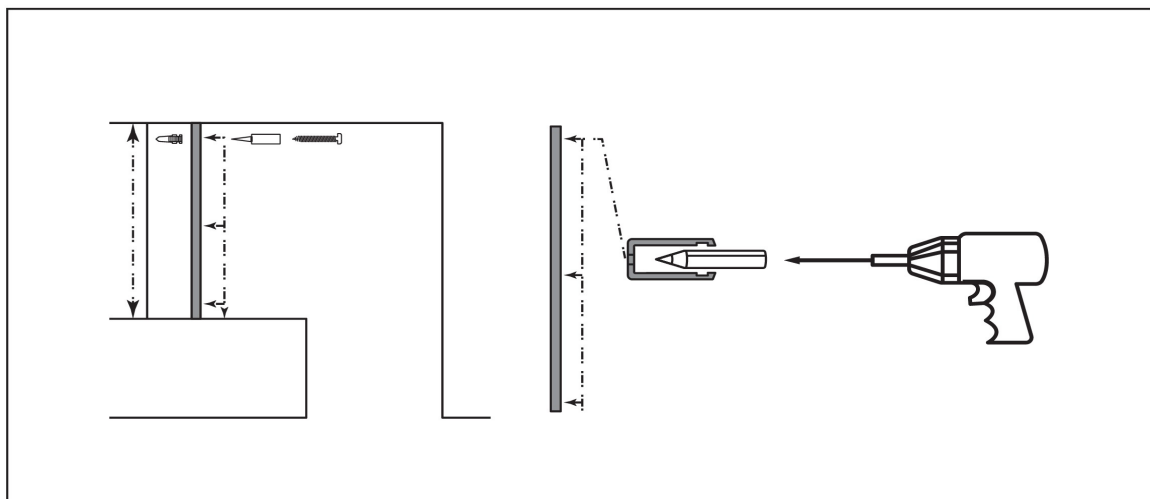

3. Suunnittele lasien sijainti syvyys suunnassa. Sivulasin asennuspaikka määrittelee myös oven asennussyvyyden. Varmista, että oven saranoille on riittävästi kiinnitystilaa, mikäli saranat kiinnitetään seinään, eikä lasiin. Huomioi myös, että ovi mahtuu avautumaan. Kun ovea avataan, oven lasi kääntyy noin 20 mm saranasta sisäänpäin.

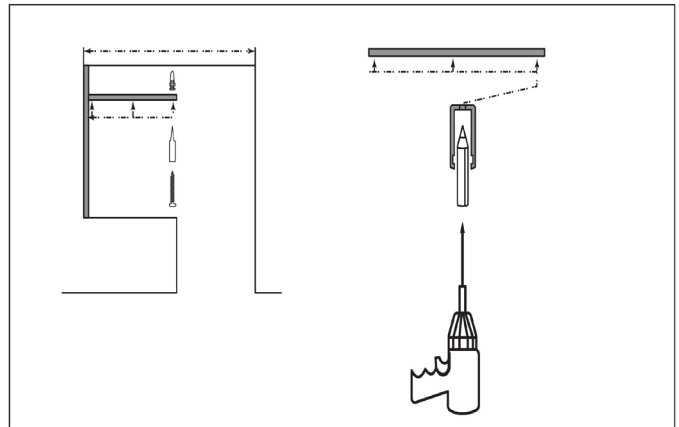

4. Piirrä ja mittaa listojen paikat ja varmista niiden suoruus. Pora sopivalla terällä reiät seiniin listaan tekemiesi aukkojen kohdalta ja valitse materiaaliin sopivat proput. Muista laittaa kaikkiin reikiin vähän saniteettisilikonaa.
HUOM! Alalista kiinnitetään aina liimaamalla. Silloin et riko vesieristettä.
5. Aloita listojen kiinnitys kiinnittämällä sivuseinän lista ja sen jälkeen kattoon tuleva lista. Jos ikkunan lasi on leveämpi kuin oviaukko, älä kiinnitä alapuolen listaa vielä, vaan lue ensin alla oleva ohje ja toimi sen mukaisesti. Muussa tapauksessa voit kiinnittää listan normaalisti.
6. Viimeistele lasin ja alumiinilistojen saumat silikonilla. Voit laittaa myös listojen pohjalle vähän silikonaa tai rakennusliimaa. Mikäli lasiin kiinnitetään sarana, niin kannattaa käyttää vahvempaa liimaa silikonin asemasta. Varo kuitenkin laittamasta liikaa, jotta saat liu'utettua lasit paikalleen.

Sivulasin asentaminen,
mikäli se on leveämpi kuin oviaukko

Pujota alalista lasiin paikalleen ja nosta lasi asennusaukkoon listan kanssa. Lasi mahtuu vähän kulmittain paikalleen.

Kun lasi on alalistoineen paikallaan, niin voit varovasti liu'uttaa lasia oviaukkoa kohti niin, että pääset laittamaan liimaa listan sisälle. Älä kiinnitä alalista poraamalla, vesieristeen rikkoutuminen on aina riski.

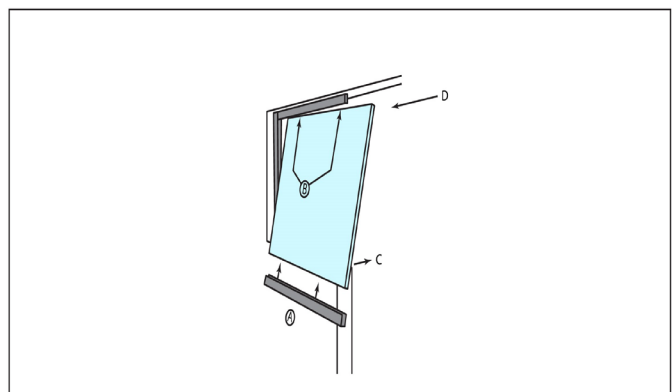

HUOM!

Tässä tarvitaan toista henkilöä kannattelemaan lasia.

2 YLÄLASIN ASENNUS

(jos kuuluu toimitukseen)

1. Kiinnitä mukana tulleet helat ylälasiin ja nosta lasi paikoilleen.
HUOM! Älä käytä kirkkaita muovisia tiivisteitä saunassa, vaan valitse mukana tulleet pahvimaiset tiivisteet. Kiinnitä helat seinään/lasiin. Älä kiristä tarpeettoman lujaa, niin hienosäätö on lopuksi helpompaa.
2. Jos ylälasin toinen reuna kiinnitetään seinään, niin muista lisätä silikonია kiinnitysreikiin vesitiiviiden varmistamiseksi.
3. Kun ovi on asennettu, niin ylälasin paikka hienosäädetään. Tässä vaiheessa asenna lasi niin ylös kuin mahdollista. Oven ja lasin väliin kannattaa jättää n. 3–4 mm rako. Lisää silikonit vasta hienosäädön jälkeen U-listaan ja lasin saumaan.

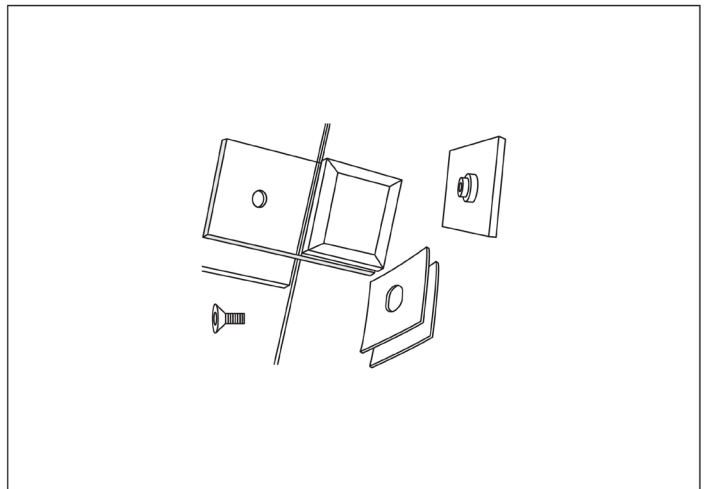

3 OVEN ASENNUS

1. Puhdista rasvanpustoaineella saranoiden lasiovi saranoiden kohdalta. Kiinnitä sarana oveen, mutta älä kiristä liikaa, normaali kiristys kuusiokoloavaimella (KÄSIN) riittää hyvin.

HUOM! Älä käytä kirkkaita muovitiivisteitä saunassa. Oven mukana tulevat pahvimaiset vihreät tai mustat tiivisteet jotka kestävät lämpöä. Laita 1 kpl tiivisteitä lasin molemmin puolin.

2. Nosta ovi paikalleen laittamalla oven alle sopivan korkuiset puupalat pitämään ovea oikeassa korossa. Jos oven päällä on ylälasi, niin huomioi asennuskorkeus lasin kanssa. Suosittelemme jättämään n. 5–6 mm raon ja sitten hienosäätämään lasia vähän alaspäin. Jos ylälasia ei ole, jätä n. 3–5 mm rako kattoon.
3. Mikäli ovi tulee kiinni seinään, merkitse kaikki ruuvien paikat, nosta ovi varovasti pois tieltä, poraa ja proppaa reiät. Muista saniteettisilikoni. Jos ovi tulee toisella tai molemmilla saranoilla kiinni lasiin, niin puhdista lasi ja kiinnitä saranat lasiin samoin, kuin oveen. Nosta ovi paikoilleen ja kiinnitä saranat.

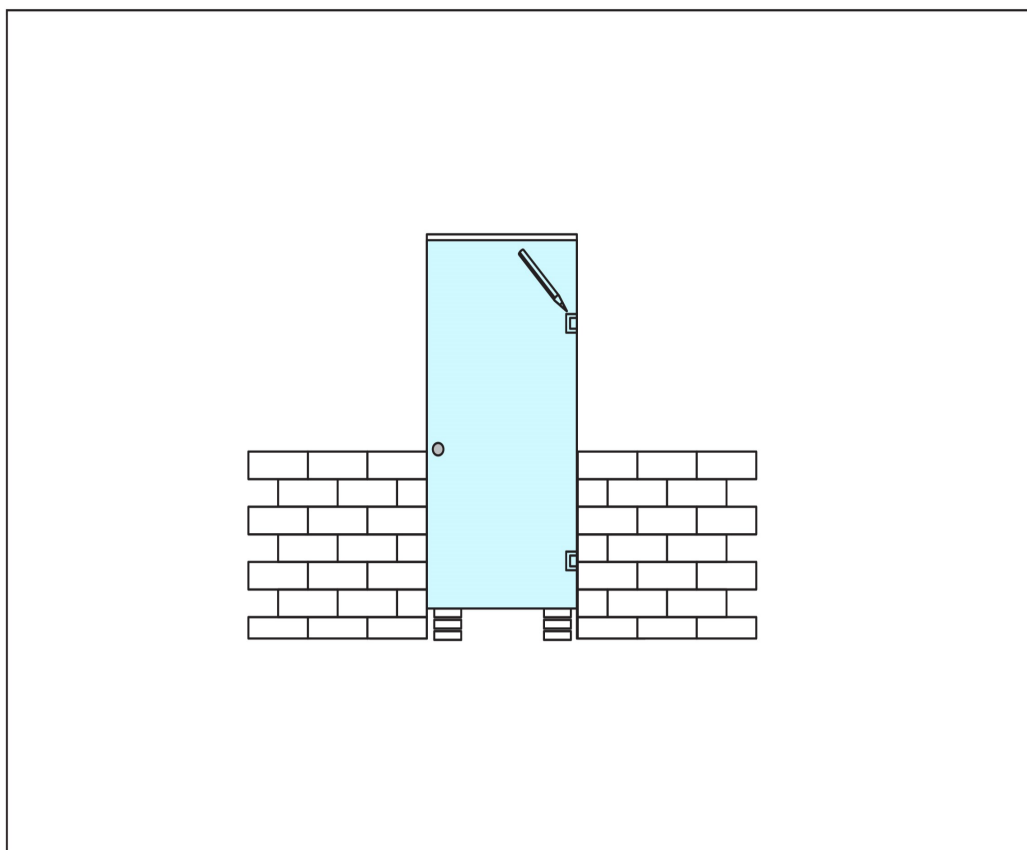

Saranoiden säätö

Jos ovi ei ole täsmälleen halutulla korkeudella, niin löysää vähän saranoita ja hienosäädä oven korkeutta. Saranoita pystyy säätämään muutaman millimetrin verran. Jos saranoissa on likaa tai rasvajälkiä, pyyhi ne pois rasvanpoistoaineella.

Saranat kannattaa jälkikiristää noin viikon jälkeen. Jälkikiristä saranan jokaista ruuvia. Mikäli ruuvit ovat kiinni, niitä ei tule ylikiristää väkisin.

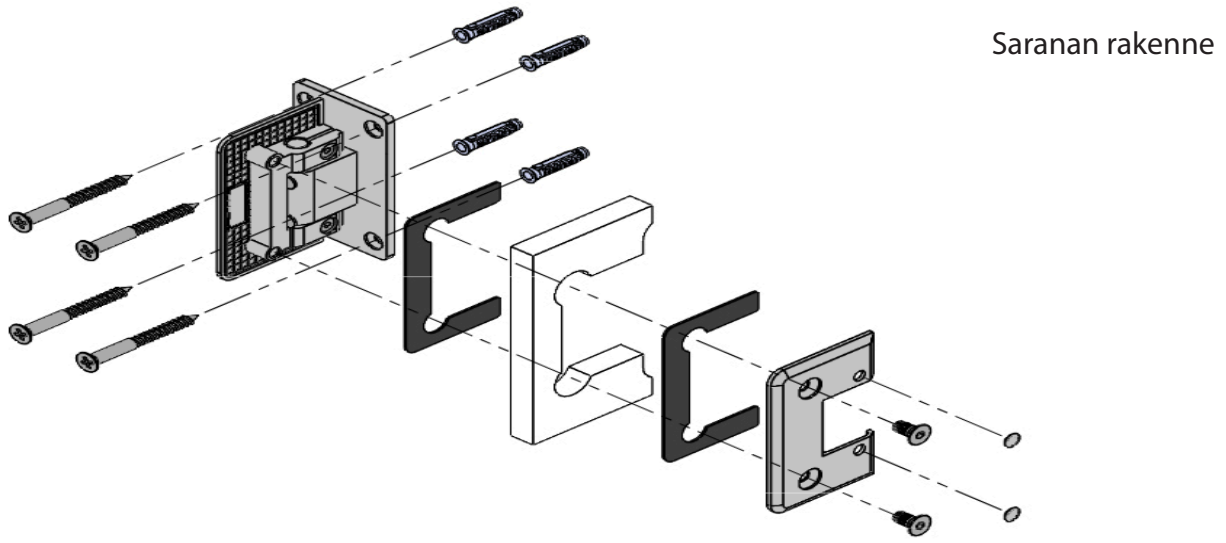

Oven sulkeutumiskohdan säätö

Saranoissa on jousi joka palauttaa oven kiinni -asentoon. Useimmiten tätä sulkeutumispistettä pitää hienosäätää, joskus se myös liikkuu käytössä ja säätö on tarpeen uudelleen. Säätö tapahtuu oheisen kuvan ja tämän ohjeen mukaan

1. Käännä ovi siihen asentoon jossa sarana on kiinni-asennossa.
2. Avaa kahta pientä ruuvia molemmissa saranoissa noin 2 kierrosta.
3. Käännä ovi siihen kohtaan johon haluat sen tarkalleen sulkeutuvan ja kiristä ruuvit.

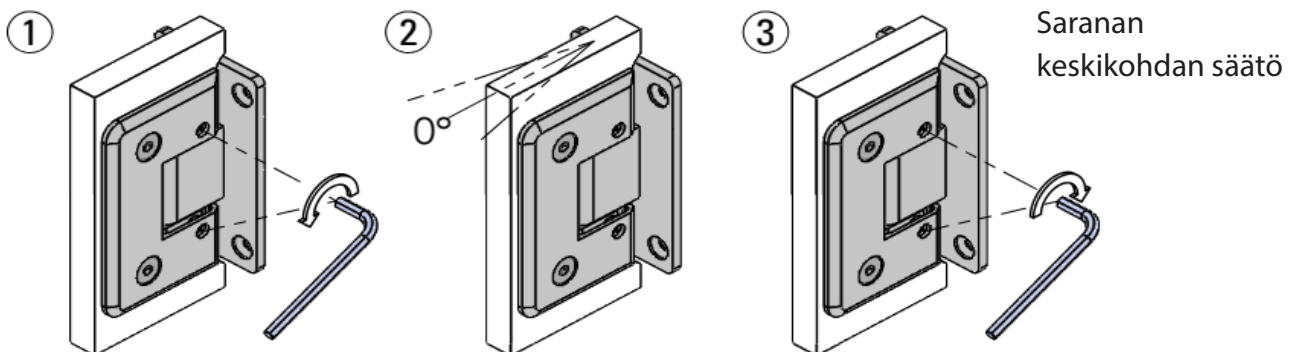

Huolto- ja hoito-ohjeet

Lasien pesutarve riippuu ympäristön olosuhteista. Suosittelemme pesemään lasipinnat säännöllisesti, vähintään kerran vuodessa. Hyviä puhdistusvälineitä ovat märkä pesurätti tai sieni, pehmeä nukkaamattoman rätti ja kumilasta. Lasien puhdistukseen voi käyttää ikkunoille tarkoitettuja puhdistusaineita. Vaikeisiin tahroihin voi käyttää denaturoitua spriitä tai asetonia, varo ettei ainetta pääse mahdollisiin metallirakenteisiin.

HUOM!

Älä koskaan käytä hiovia tai hankaavia aineita tai työvälineitä. Käytä puhdistukseen pehmää ja puhdasta liinaa. Naarmuuntumisen estämiseksi puhdistusvälineiden tulee olla puhtaita ja mahdollisimman pehmeitä, poista aina irtolika ennen hankaavaa puhdistusta. Lasi kestää hyvin veden ja happojen vaikutusta, mutta EI emäksisiä liuoksia eikä fluorivetyhappoa. Karkaistu lasi naarmuuntuu helpommin kuin tavallinen lasi.